

# GASIR® 红外镜头

## 8.5 mm f/1.2

优美科 GASIR® 红外镜头可广泛适配于各种相机。在高分辨率热成像和热探测的应用中，我们的标准目录产品可为您提供经济高效的解决方案。

被动式无热化红外镜头可适配于 17 μm VGA 及更小尺寸的探测器。



### 光学性能参数

有效焦距	8.5 mm
光圈 f/#	f/1.2
工作波段	8 – 12 μm
最大视场角	75° × 56°
最大像 (全) 高	14.0 mm

### 视场角 (水平 × 垂直)

探测器 像素间距	探测器格式	
	320 × 240	640 × 480
12 μm	26° × 19.3°	51° × 38°
17 μm	36° × 27°	73° × 54°
25 μm	53° × 40°	--

联系我们了解更多探测器的适配信息。

### 镜头选项

机械选项	定焦 			
机械接口	标准 M25			
镀膜选项	HEAR	iDLC™	iDLC™-LWP	LWP
产品编号	11095_100	11121_100	20116_100	20117_100

### 镀膜选项

	透过率*	镜片镀膜	简介
HEAR	> 94%	所有镜片的表面镀膜均是 HEAR	镜头拥有超高透过率。
iDLC™	> 87%	镜头的外表面镀膜是 iDLC™	镜头拥有坚固的外表面且满足盐雾标准，适合应用在没有额外保护的室外场景。
iDLC™-LWP	> 83%	镜头的外表面镀膜是 iDLC™	镜头拥有坚固的外表面和太阳光滤光膜且满足盐雾标准，适合应用在没有额外保护的室外场景。
LWP	> 89%	镜头的一个内表面镀膜是 LWP	镜头拥有太阳光滤光膜，适合应用在无镀膜的探测器。

HEAR: 高增透膜; DLC: 硬碳膜; LWP: 长波通滤光膜  
浏览优美科官网的镀膜技术数据表了解更多镀膜信息。

\*工作波段的平均透过率



## GASIR® 红外镜头 - 8.5 mm f/1.2

### 定焦

产品编号 HEAR 11095\_100 iDLC™ 11121\_100 iDLC™-LWP 20116\_100  
LWP 20117\_100

对焦范围	向探测器方向微调 0.22 毫米可实现 0.29 米到 ∞ 的再对焦
工作温度	-40 °C 至 +80 °C
存储温度	-57 °C 至 +105 °C
太阳光辐射标准	MIL-STD-810G Method 505.5
振动标准	MIL-STD-810E Method 514.4 / procedure I, Cat. 8
机械冲击标准	MIL-E-5400T
密封标准	IP67
重量	34 克
外壳材料	亚黑阳极化铝

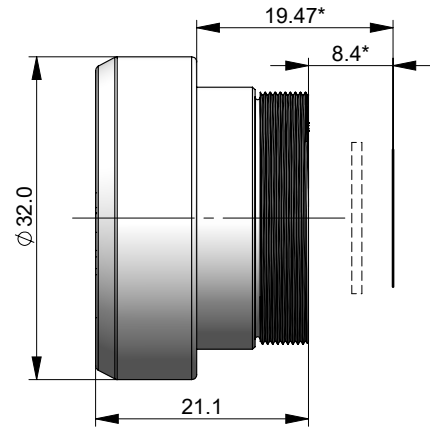

\*数据适配于 1.0 毫米的锗探测器窗口

光电材料已通过 ISO 认证: ISO 9001 & ISO 14001

Umicore IR Glass  
Z.A. du Boulais  
35690 Acigné  
FRANCE  
Tel: +33 2 99 04 32 26  
Fax: +33 2 99 04 32 29  
[optics@umicore.com](mailto:optics@umicore.com)

优美科金属国际贸易  
上海市中山西路 1800 号  
兆丰环球大厦 18 楼 A1  
Tel: +86-021-24116972  
Fax: +86-021-24116988  
[William.Gao@ap.umicore.com](mailto:William.Gao@ap.umicore.com)

Umicore Optical Materials  
PO Box 737  
Quapaw, OK 74363  
USA  
Tel: +1 918-673-1650  
Fax: +1 918-673-2121  
[optics.na@umicore.com](mailto:optics.na@umicore.com)